

AXIAL FAN (JAPAN QUALITY)

SW-150

600 mm. (24")



CHATWANE

@chatwanee

บริษัท ฉัตรวานีย์ จำกัด

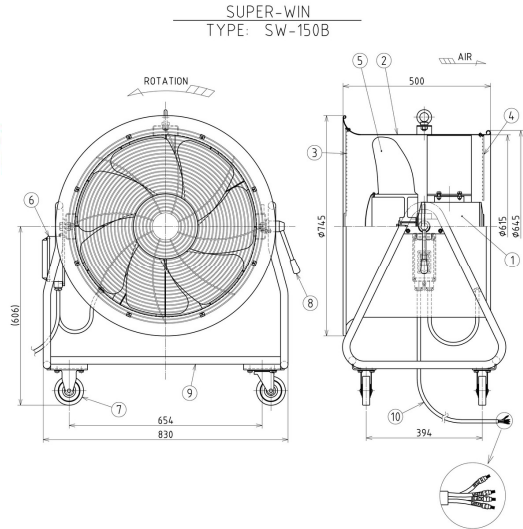
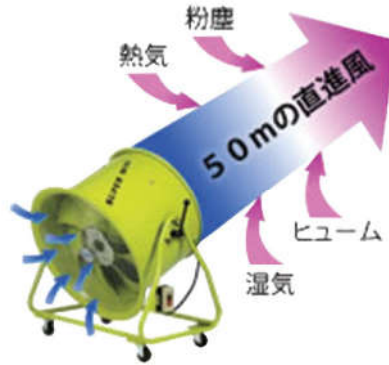

คุณสมบัติ/Feature

- ส่งลมไกล (ถึงระยะ 50 เมตร)
- โป้ดเสียงเบา
- น้ำหนักเบา มีล้อเลื่อนเคลื่อนย้ายสะดวก
- สามารถปรับทิศทางลมได้อิสระ
- ลมแรงประสิทธิภาพสูง

รายละเอียด/Specification

- แรงแลม (Air-Flow) : 320 m³/min.
- มอเตอร์ (Motors) : 1.5 kw. x 4P
- แรงเคลื่อน (Power) : AC 380 V./3PH,
50/60 Hz
- เสียง (Noise) : 78dB [A]
- น้ำหนัก (Weight) : 68 kg.

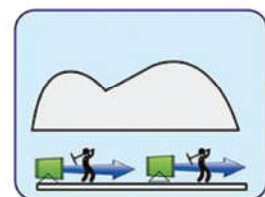
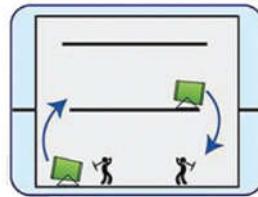
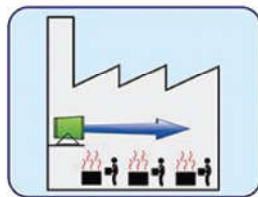
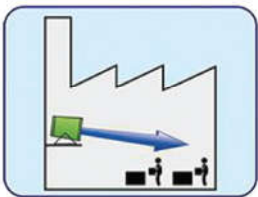

ใช้ส่งลมอากาศเย็นในที่ทำงานอุณหภูมิสูง เปลี่ยนอากาศ ความชื้น ฝุ่นละออง ไอร้อน ถ่ายเทออกได้ อากาศในห้องเสีย ถ่ายเทออกได้ ทำวัสดุที่มีความร้อนให้เย็นลง มีประสิทธิภาพสูง ป้องกันการจับเป็นก้อนป้องกันอากาศอบแห้งตามโกดังต่างๆ

ข้อควรระวัง : โปรดตรวจสอบให้แน่ใจว่าได้กำหนดให้สวิตช์เลือกแรงดันไฟฟ้าของแหล่งจ่ายไฟตรงกับไฟฟ้ากระแสสลับ (AC) ของพัดลมเพื่อป้องกันการถูกทำลายของมอเตอร์



940/295 ช.บางนา-ตราด 19 แยก 4 แขวง/เขตบางนา กทม.10260

โทร.089-414-4635,081-4495635 email.chatwanee@gmail.com